

6月は、梅雨時期でもあり、なかなか天気も気分も晴れない日が続きます。健康のためのウォーキングにも行けない。こんな6月の梅雨空でも、楽しく運動できるニュースポーツに挑戦してみたいかがでしょうか。今回は、室内でもできるニュースポーツについて紹介します。

【ニュースポーツ】20世紀後半以降に新しく考案・紹介されたスポーツで、子供から高齢者までを対象に「だれもが、いつでも、どこでも、いつまでも、気軽に自由に楽しめる」スポーツとして普及しています。競い合うことよりも「楽しむ」ことが重視され、幅広い年齢層のスポーツライフを豊かにするとして注目されています。

□フラバールバレー

ワンバウンドさせたボールを拾って、バレーボールと同じで、2回または3回で相手コートに打ち返します。

特徴は、おにぎりのような形をした柔らかいボールを使用することです。コートの広さは、バドミントンのダブルスのコートで、ネットの高さは2mです。ボールの形状が丸くないので、ワンバウンドした時に変な方向に飛ぶので、拾うのが大変です。



□インティアカ

ドイツ発祥の、羽根の付いた特殊なボールを手で打ち合う、バレーボールタイプのスポーツです。4枚の大きな羽根がボールのスピードを緩和するため、性別、年齢、体力を問わず、だれでも容易にプレーできるスポーツです。コートはバドミントンと同じ広さで、ネットの高さは1.85～2.15mです。4人 vs 4人で対戦します。バレーボールのように3打以内で相手コートに返せばOKです。

□パテル

パテルは、テニスとスカッシュを合わせたようなラケット競技です。2人対2人のダブルスのみでプレイし、コートのサイズは長方形の20×10メートルで、テニスコートの半分くらいです。

ポイントの数はテニスと同じで、周囲は強化ガラスと金網により仕切られ、プレイ中はそれらを活用します。パテルラケットはテニスラケットと比べ、サイズが小さくまた素材も違います。テニスボールと比べ、色や形は似ていますが、パテルボールはテニスボールより空気圧が低く反発力が小さくなります。世界中で競技人口を増やしており、発祥国のスペインではテニスを凌ぐ人気スポーツで、競技人口はスペインだけでも400万人とも言われています。

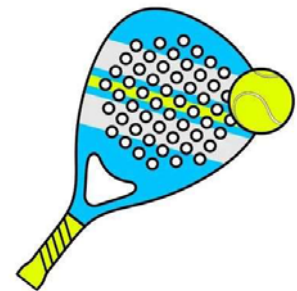

□ファミリーバドミントン

京都の長岡京市発祥のバドミントンに似たスポーツです。子供からお年寄りまで楽しめるように、バドミントンのスマッシュのように打ち下ろすショットは禁止となっています。また、シャトルの先にスポンジが付いていて、打球のスピードも速くならないように工夫されています。コートとネットはバドミントンと同じです。3人vs3人で対戦します。さらに、2打まで打てるので(同じ人が打つのはダメ)、バドミントンやるには耐力が・・・という人も気軽に楽しむことができます。

令和4年度 三遠南信氏乗道路建設工事

この度、令和4年度 三遠南信氏乗道路建設工事を施工することになりました木下建設株式会社です。本工事は氏乗IC(仮称)内における、掘削工事、掘削した土砂の運搬工事、盛土工事になります。工事期間中は工事用車両の通行等で地域の皆様には大変ご迷惑をお掛けすることになりますが、安全第一で工事を行いますので、皆様のご理解とご協力をよろしくお願い致します。



着工前状況

道路土工(掘削工・盛土工)_標準図

掘削箇所



掘削断面

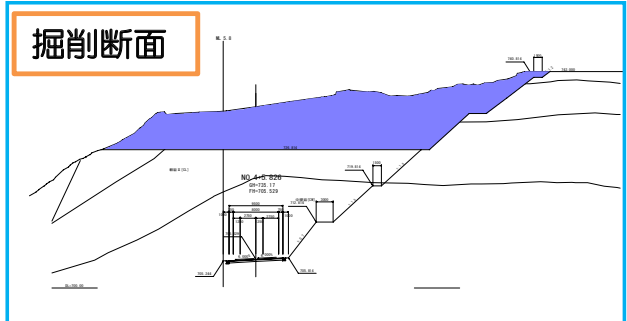

盛土箇所



盛土断面

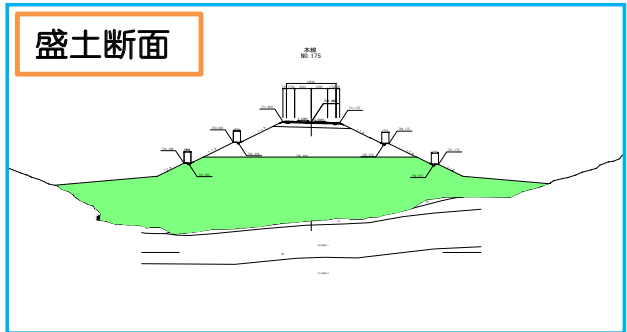

 **木下建設株式会社**

【本 社】

飯田市松尾町1丁目22番地
TEL0265-22-2780

【現場事務所】

長野県下伊那郡喬木村氏乗
携帯080-7948-1817

【現場担当者】

現場代理人
吉川 剛
監理技術者
牧野内 淳志

令和4年度 三遠南信6号橋鋼上部工事

工事着手のご挨拶

この度、「令和4年度 三遠南信6号橋鋼上部工事」を請け負いました矢田工業株式会社です。
本工事は、氏乗IC(仮称)～喬木IC 区間の小豆沢を渡河する橋を架ける工事を行います。

工事期間中には、周辺地域の皆様にご迷惑をお掛けすることになりますが、安全確保に細心の注意を払い
工事を進めてまいりますのでご理解、ご協力の程よろしくお願い致します。

位置図

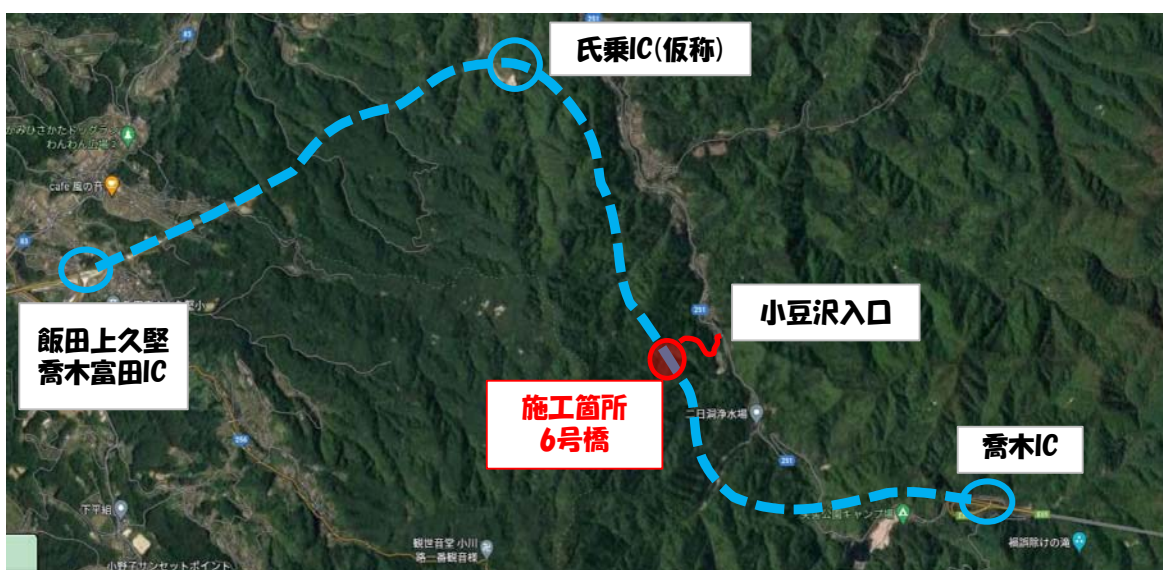

平面図

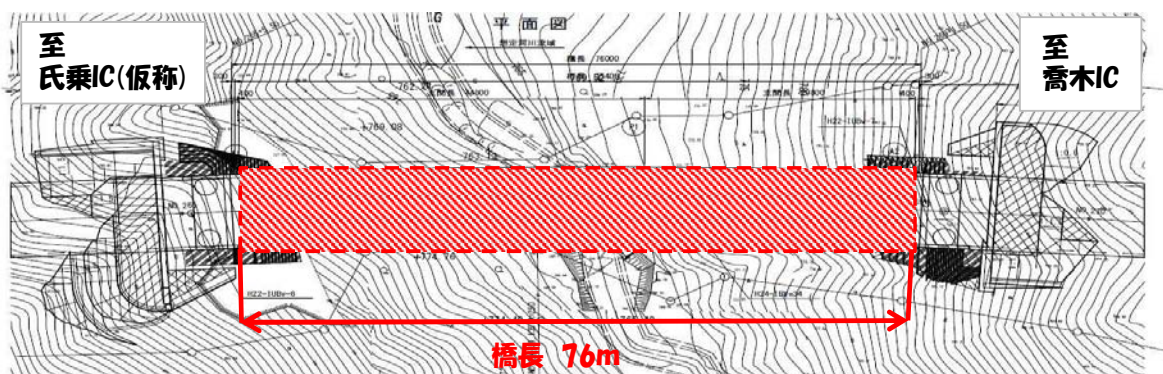

【本社】福島県郡山市西田町鬼生田字阿広木1
TEL:024-972-2811 FAX:024-972-2884

現場代理人 野内 翔太
主任技術者(工場製作) 杉原 健二

令和4年度 三遠南信矢筈工事用道路建設工事

工事のご挨拶

この度、「令和4年度 三遠南信矢筈工事用道路建設工事」を施工する事となりました株式会社早野組です。昨年に引き続き、橋を架けるための工事用道路をつくる工事を行います。

工事期間中は、通行・周辺地域の皆様にはご迷惑をお掛けすることとなりますが、安全・環境には細心の注意を払い工事を進めてまいりますのでご理解、ご協力をお願い致します。

《全体図》



《標準側面図》

《標準横断面図》

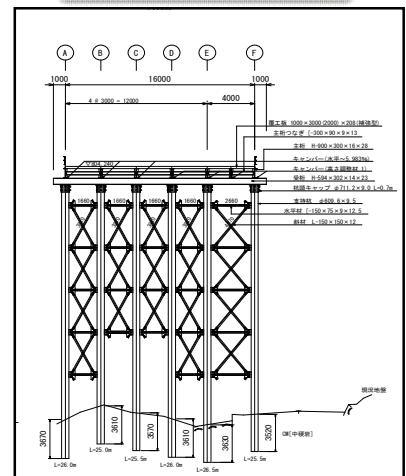
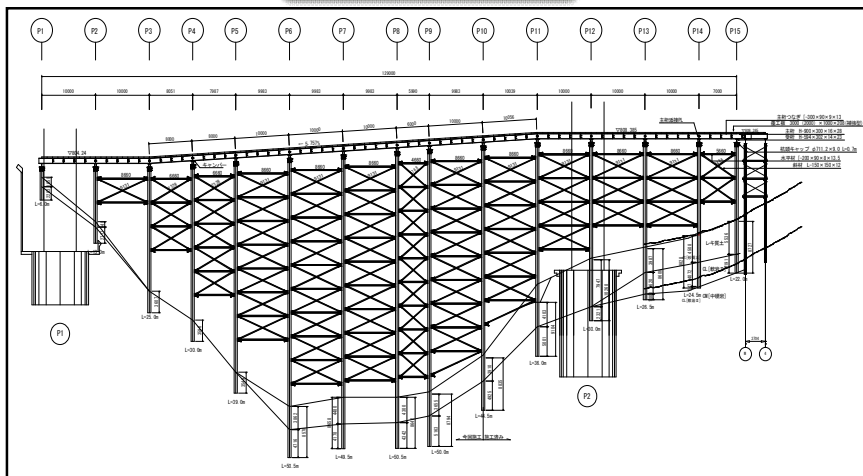

真心と確かな技術
株式会社 **早野組**
環境への想いをかたちに

【 中部支店 】 飯田市上郷飯沼1438-1 ダン・イナガキ1F
【 T E L 】 0265-22-3969
【 F A X 】 0265-52-2171
【 現場担当者 】 現場代理人：熊谷雄司
監理技術者：細田和也

令和4年度 三遠南信7号橋下部工事

工事着手のご挨拶

この度、『令和4年度 三遠南信7号橋下部工事』を施工することになりました吉川建設株式会社です。
主な工事内容は、氏乗IC（仮称）から喬木IC区間の二日洞を渡河する橋の橋台とこれに伴う仮設栈橋及び土留・仮締切工を作成する工事をいいます。
工事期間中には、工事関係車両等の通行により、地域の皆様にご迷惑をお掛けしますが安全に配慮し工事を進めてまいりますのでご理解、ご協力の程宜しくお願い致します。

現場位置図



橋梁側面図

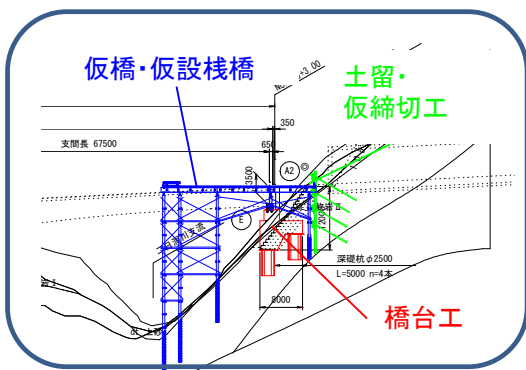

橋台イメージ図

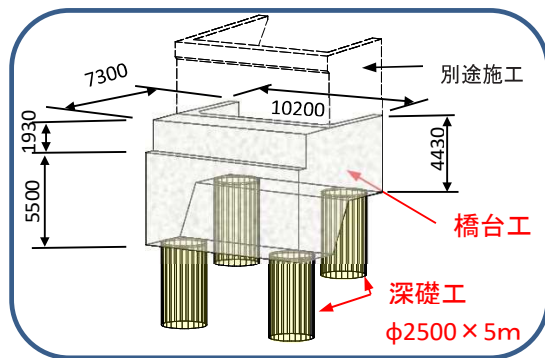

吉川建設株式会社

本社 飯田市東和町2丁目35番地
丘の上結いスクエア4階
TEL 0265-22-3400

現場事務所
下伊那郡喬木村11451-2
TEL 050-5530-4469

現場担当者 宮城 佳永
現場代理人 村澤 孝之
監理技術者 村澤 孝之

令和4年度 三遠南信飯喬道路整備工事

工事着手のご挨拶

この度、『令和4年度 三遠南信飯喬道路整備工事』の施工をすることになりました長豊建設株式会社です。

現場が点在しており、氏乗地区の残土処理場水路工事、飯田地区(飯田上久堅喬木富田IC)の標識工事、飯田地区(三遠南信本線)の区画線工事をを行います。

工事期間中は工事車両の通行等により地域の皆様方には大変ご迷惑をお掛けしますが、安全第一にて作業を進めて参りますので、ご理解とご協力のほどよろしくお願い致します。

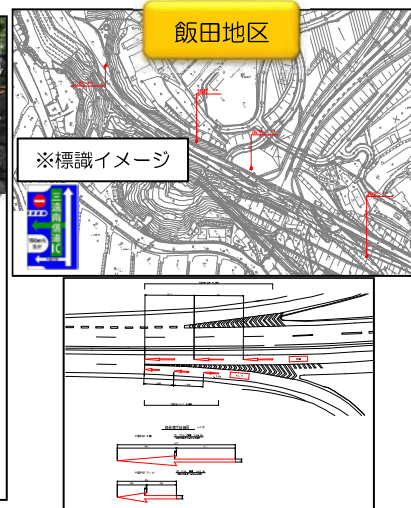
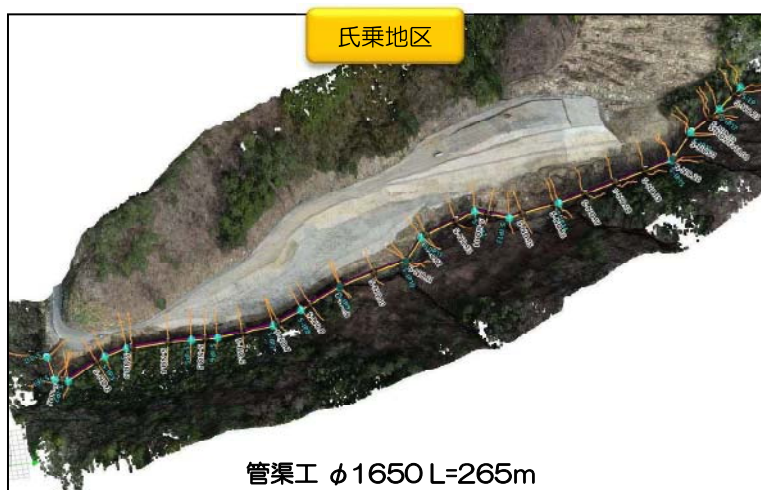

 **長豊建設株式会社**

[本社] 飯田市座光寺5558-1
[電話] 0265-52-1616

『現場事務所』

TEL 0265-49-0883
FAX 0265-49-0884

『現場担当者』

現場代理人：塩澤 義幸
監理技術者：松下 和信



令和4年度 三遠南信6号トンネル工事

【令和4年度 三遠南信6号トンネル工事】を施工することとなりました、株式会社大林組です。本工事は、455mのトンネルをつくる工事です。工事期間中は、工事車両通行等で近隣の皆様方にはご迷惑をお掛けしますが、安全、環境を最優先し、工事を進めてまいりますのでご理解とご協力のほど、よろしくお願いいたします。



6号トンネル起点側イメージ図

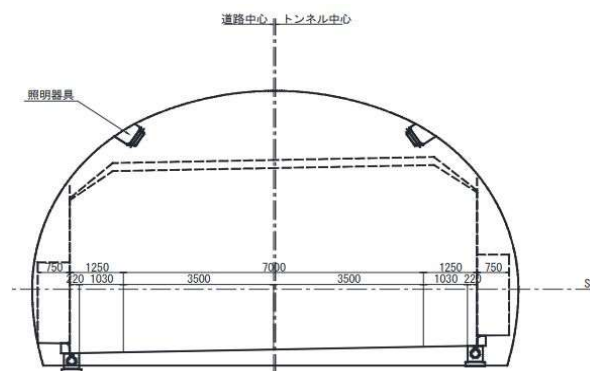

トンネル標準断面図

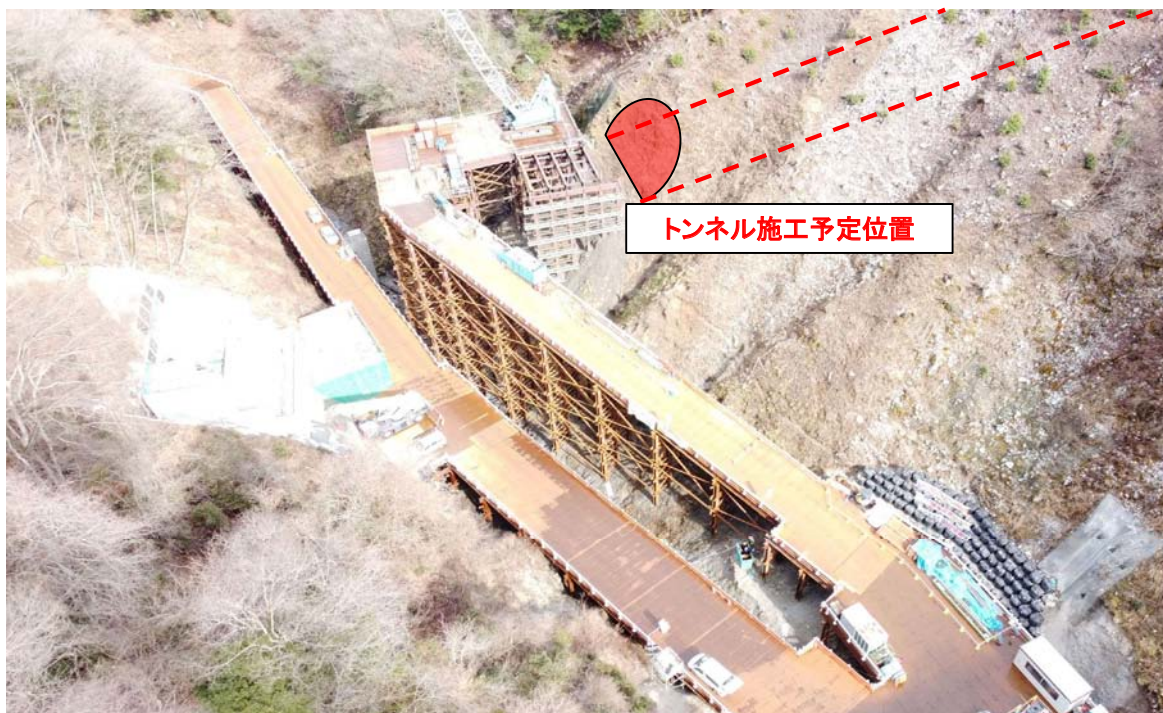

MAKE BEYOND つくるを拓く
株式会社 大林組

【名古屋支店】
TEL 052-961-5111
【三遠南信トンネル工事事務所】
現場代理人 中戸 敬明(080-2022-3232)
監理技術者 浅野 文典(080-5983-4029)

令和4年度 三遠南信8号橋下部工事

工事着手のご挨拶

この度、「令和4年度 三遠南信8号橋下部工事」を請け負いました若築建設株式会社です。

これから工事を始めるにあたり、私たちはまず安全第一を優先していきたくと思います。これは当作業場だけでなく周辺地域の皆様との間においても優先することです。

約1年半の工期で、ご迷惑をおかけすることもあるかと思いますが、ご理解とご協力をお願い致します。

【工事内容】

三遠南信自動車道の一部を構成する飯喬道路の橋脚（P2橋脚）の内、深礎杭1基を施工する工事です。

P2橋脚断面図

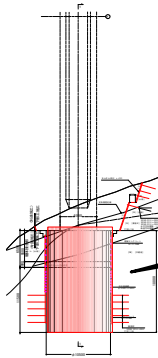

深礎杭の工事

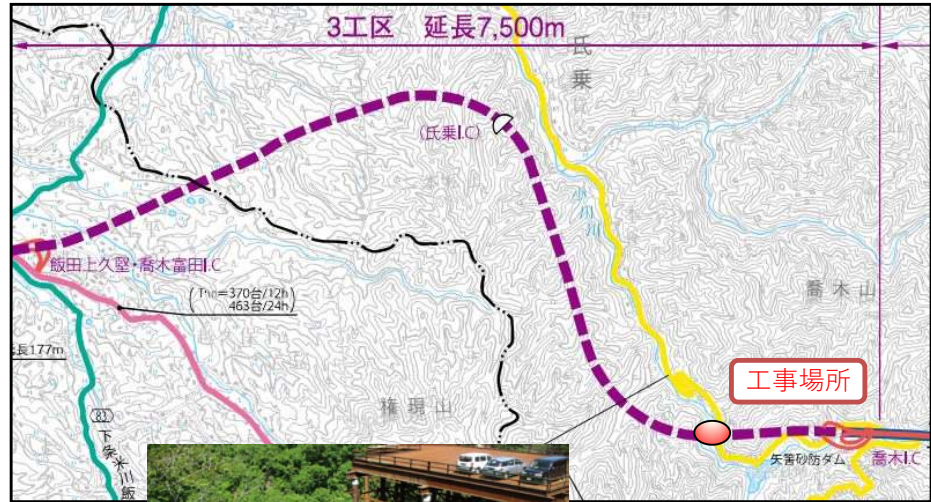

【深礎杭をつくるところ】

工事用の栈橋を使用して工事をします



工事位置 (P2橋脚)

県道上飯田線北側より8号橋の完成イメージ図



豊かな未来へ 技術のメッセージ

若築建設

【名古屋支店】 愛知県名古屋市中区錦1-11-20
TEL 052-201-5321 FAX 052-204-1597

【現場事務所】

下伊那郡喬木村氏乗11331-1
TEL 0265-49-8502

【現場担当者】

現場代理人：坂本 康彰
監理技術者：横道 晴行

令和4年度 三遠南信富田道路建設工事

工事着手のご挨拶

『令和4年度 三遠南信富田道路建設工事』を担当します、株式会社ヤマウラです。
本工事は、上久堅IC～氏乗IC(仮称)区間の土工事と跨道橋の橋台2基の工事になります。

工事期間中、周辺地域の皆様にはご迷惑をお掛けしますが、安全と環境に配慮し、一日でも早く完成できるよう工事を行いますので、ご理解とご協力を宜しくお願い致します。

現場位置図



着手前



完成イメージ図

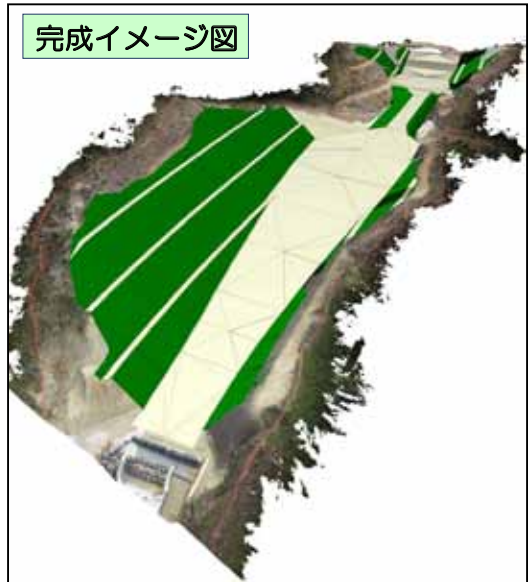

工事内容		
工事延長	L=300 m	防護柵工
道路土工	1 式	道路付属施設工
法面工	1 式	橋台工
擁壁工	1 式	橋梁現場塗装工
排水構造物工	1 式	仮設工

- 1 式
- 1 式
- 1 式
- 1 式
- 1 式

お気付きの点がありましたら
下記までご連絡ください。

令和4年度 三遠南信此田道路建設工事

日頃より本工事にご理解ご協力いただき誠にありがとうございます。
現在ジオテキスタイル補強土壁を施工中です。工事期間内は工事車両の
通行等により地域の皆様には大変ご迷惑をおかけいたしますが、安全第一
で作業を進めて参りますので、ご理解ご協力のほどよろしくお願ひします。



【コルゲートフリーユーム】



【ジオテキスタイル補強土壁】



お気付きの点があ
りましたら下記ま
でご連絡ください。



工事期間

令和4年9月1日～令和5年8月31日

工事内容

道路土工 1式 擁壁工 1式
排水構造物工 1式 仮設工 1式

木下建設株式会社 本社 TEL 0265-22-2780 現場代理人 福与 健太郎
現場事務所 TEL 0260-31-0135 監理技術者 西村 光樹

令和4年度 三遠南信小嵐道路建設工事

工事着手のご挨拶

この度、「令和4年度 三遠南信小嵐道路建設工事」を受注致しました、神稲建設株式会社です。今回の工事は、三遠南信自動車道構築に伴う道路新設工事で、飯田市南信濃八重河内地先にて路体盛土工・擁壁工(ジオテキスタイル)の施工が主な工事となります。

現道(R152号)絡みの施工でもあり、大型車両・工事関係車両の通行が頻繁になることが予想されます。

工事期間中におきましては、近隣住民の方には、ご迷惑をおかけしますが、安全第一・一般の方に配慮した施工を行ってまいりますので、ご理解・ご協力のほど宜しくお願い致します。

至：浜松市

位置図

至：飯田市



標準横断面図



ジオテキスタイル工法

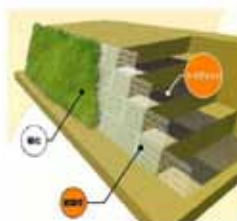

ジオテキスタイルは盛土内に敷設したジオグリッド・ジオネット等の補強材と盛土した土砂との間の摩擦抵抗によって、盛土の安定度を補う構造となります。標準法面より急な盛土や擁壁構造等とした土工構造物です。



現場担当者

現場代理人・監理技術者
竹下 博樹

ご協力よろしく申し上げます

工事施工内容

道路土工 1式 擁壁工 1式
カルバート工 1式 排水構造物工 1式

工期：令和 5年 3月 22日 ~ 令和 6年 2月 29日

大地、そして人、未来を語り今を創る

KUMASHIRO



くましる
神稲建設株式会社

令和4年度 三遠南信飯田国道管内道路整備工事

工事着手のご挨拶

この度、『令和4年度 三遠南信飯田国道管内道路整備工事』を受注致しました、神稲建設株式会社です。
今回の工事では、南信濃南和田地区での土砂運搬・路体盛土工が主な工事内容となります。
工事期間中におきましては、大型車両が頻繁に通行致します。
近隣住民の皆様方には大変ご迷惑をおかけしますが、安全第一・環境保全・一般者に配慮した施工を行ってまいりますので、ご理解、ご協力のほど宜しくお願い致します。

位置図



標準横断面図



工事内容

- | | |
|--------|----|
| 道路土工 | 1式 |
| 地盤改良工 | 1式 |
| 舗装工 | 1式 |
| 排水構造物工 | 1式 |
| 構造物撤去工 | 1式 |
| 仮設工 | 1式 |



現場代理人・監理技術者
宮内 孝二

大地、そして人、未来を語り今を創る

KUMASHIRO



くましろ
神稲建設株式会社

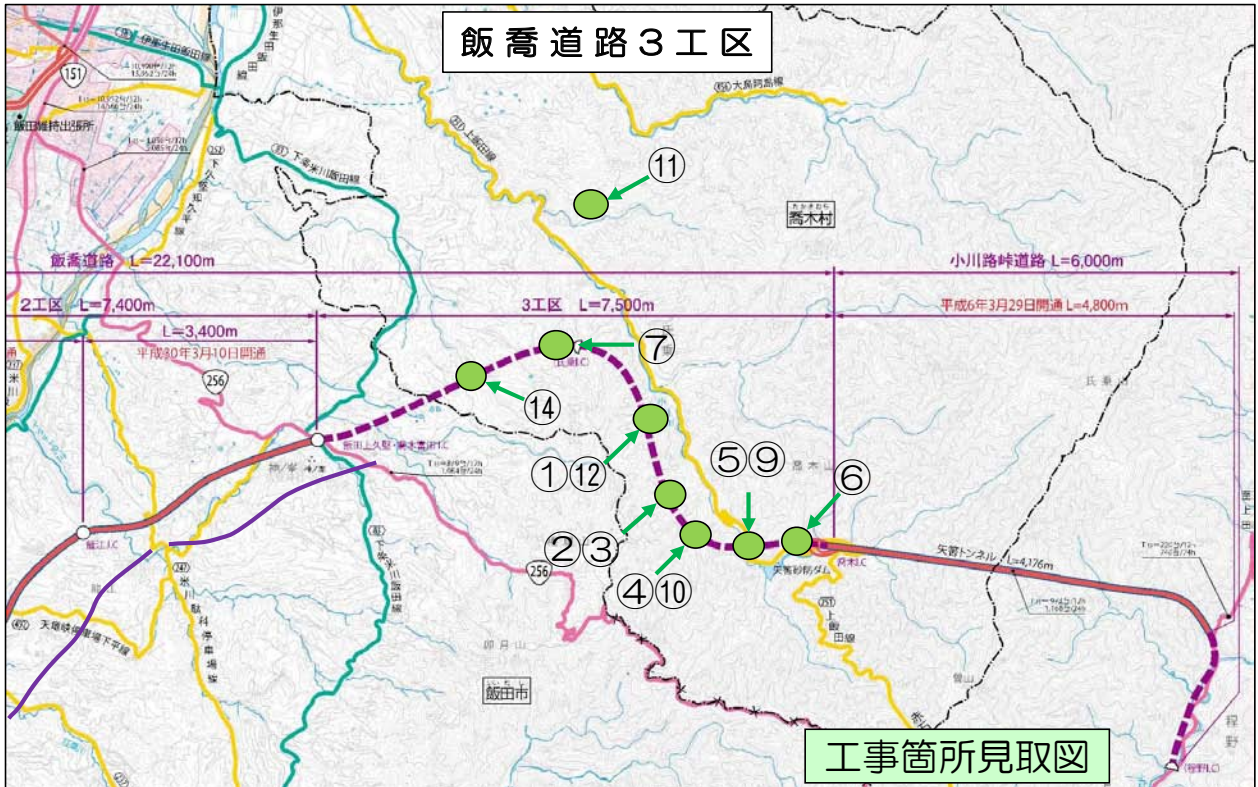

工事箇所見取図

マーク	番号	工事名	担当業者	工期	進捗率：5月末
	①	令和3年度 三遠南信 牛首沢道路建設工事	神稲建設(株)	R4. 3. 31 ~ R5. 6. 29	91.0 %
	②	令和3年度 三遠南信 小豆沢工事用道路建設工事	(株)ヤマウラ	R4. 3. 31 ~ R5. 8. 31	89.5 %
	③	令和3年度 三遠南信 6号橋下部工事	吉川建設(株)	R4. 3. 14 ~ R5. 6. 16	70.4 %
	④	令和3年度 三遠南信 7号橋下部工事	東急建設(株)	R3.11. 24 ~ R5. 6. 23	58.0 %
	⑤	令和3年度 三遠南信 8号橋下部工事	若築建設(株)	R4. 3. 17 ~ R5.11.16	10.4 %
	⑥	令和4年度 三遠南信 矢筈道路建設工事	吉川建設(株)	R4. 8. 1 ~ R6. 5. 31	4.2 %
	⑦	令和4年度 三遠南信 氏乗道路建設工事	木下建設(株)	R5. 4. 3 ~ R6.12.28	0.0 %
	⑧	令和4年度 三遠南信 6号橋鋼上部工事	矢田工業(株)	R5. 2. 14 ~ R6. 2. 28	2.0 %
	⑨	令和4年度 三遠南信 矢筈工事用道路建設工事	(株)早野組	R5. 3. 28 ~ R6.10.31	1.1 %
	⑩	令和4年度 三遠南信 7号橋下部工事	吉川建設(株)	R5. 4. 3 ~ R6.12.28	0.0 %
	⑪	令和4年度 三遠南信 飯喬道路整備工事	長豊建設(株)	R5. 4. 3 ~ R6. 2. 28	2.0 %
	⑫	令和4年度 三遠南信 6号トンネル工事	(株)大林組	R5. 3. 4 ~ R7. 2. 28	0.0 %
	⑬	令和4年度 三遠南信 8号橋下部工事	若築建設(株)	R5. 3. 22 ~ R6.11. 2	1.0 %
	⑭	令和4年度 三遠南信 富田道路建設工事	(株)ヤマウラ	R5. 4. 3 ~ R6. 2. 28	0.0 %



三遠南信工事連絡協議会飯喬道路支部で、左記の看板を作成しました。この看板には、地籍名と地籍ごとに分けた食材（主にフルーツ）の絵が書かれています。Aの上久堅入口からHの矢筈入口まで計8箇所あり、道路沿線の現場入り口に設置し、各現場の場所をわかりやすくしました。

A：上久堅		E：牛首沢	
B：小手沢・大入沢		F：小豆沢	
C：くるみ沢		G：二日洞	
D：雨沢		H：矢筈	



番号	工事名	担当業者	工期	進捗率：5月末
①	平成30年度 三遠南信 池島トンネル本坑工事	(株)安藤・間	H30. 8.10 ~ R7. 3.24	73.8 %
②	平成30年度 三遠南信 小嵐トンネル本坑工事	五洋建設(株)	H30. 8. 9 ~ R6.11.10	94.0 %
③	令和4年度 三遠南信 此田道路建設工事	木下建設(株)	R4. 9. 1 ~ R5. 8.31	90.0 %
④	令和4年度 三遠南信 八重河内道路建設工事	神稲建設(株)	R4. 6.20 ~ R5. 6.30	100.0 %
⑤	令和4年度 三遠南信 小嵐道路建設工事	神稲建設(株)	R5. 3.22 ~ R6. 2.29	8.0 %
⑥	令和4年度 三遠南信 飯田国道管内道路整備工事	神稲建設(株)	R5. 4. 3 ~ R6. 2.28	4.5 %

【連絡先】

☆ 飯橋道路3工区

吉川建設(株) 三遠南信 7号橋下部工事作業所内
 令和5年度 三遠南信工事連絡協議会
 飯橋道路支部
 TEL 050-5530-4469 FAX 050-5530-4469
 E-mail : ys0849@yoshikawaken.co.jp

☆ 青崩峠道路工区

五洋建設(株) 三遠南信 小嵐トンネル本坑工事作業所内
 令和5年度 三遠南信工事連絡協議会
 青崩峠道路支部
 TEL 0260-31-0511 FAX 0260-31-0512
 E-mail : hidekazu.aoki@mail.penta-ocean.co.jp

